



Łódzkie Zakłady Metalowe LOZAMET Spółka z o.o.

91-202 Łódź , ul. Warecka 5
Skr. pocztowa 42, 91-101 Łódź
telefon: (042) 613 40 00
fax: (042) 613 40 09
fax: (042) 613 40 10
internet: www.lozamet.com.pl
e-mail: lozamet@lozamet.com.pl
info@lozamet.com.pl

DOKUMENTACJA TECHNICZNO-RUCHOWA

LINIA 900

KOCIOŁ WARZELNY

PAROWY

Typ: BKP-150.1
BKP-200.1

Dotyczy wyrobów od numeru seryjnego: 0459
do numeru seryjnego:

1.1.	Zastosowanie.....	3
1.2.	Charakterystyka techniczna.....	3
1.3.	Ogólny opis kotła	3
2.	INSTRUKCJA MONTAŻU	4
2.1.	Ustawienie kotłów	4
2.2.	Przyłączenie do instalacji.....	4
2.2.1.	Przyłączenie do instalacji parowej.....	4
2.2.2.	Przyłączenie do instalacji kondensatu	4
2.2.3.	Przyłączenie do instalacji wodnej.....	4
3.	INSTRUKCJA OBSŁUGI	5
3.1.	Przygotowanie kotła do pracy.....	5
3.2.	Próbny rozruch.....	5
3.3.	Czynności podczas pracy kotła	5
3.4.	Czynności po zakończeniu pracy kotła	6
3.5.	Uwagi eksploatacyjne	6
4.	WSKAZANIA BEZPIECZEŃSTWA I HIGIENY PRACY.....	6
4.1.	Dozór Techniczny.....	6
5.	INSTRUKCJA KONSERWACJI I NAPRAWY.....	7
5.1.	Konserwacja bieżąca	7
5.2.	Konserwacja okresowa.....	7
5.3.	Naprawy i remonty	8
5.4.	Wykaz typowych uszkodzeń i zalecane sposoby naprawy	8
6.	WYPOSAŻENIE STANDARDOWE	8
7.	WYPOSAŻENIE DODATKOWE	8
8.	WYKAZ CZĘŚCI ZAMIENNYCH	9
8.	OPISY ZAŁĄCZONYCH RYSUNKÓW.....	10
	Załącznik A - Armatura bezpieczeństwa	16
	Załącznik B - Odwadniacz parowy	19

1. CHARAKTERYSTYKA KOTŁA

1.1. Zastosowanie

Kotły warzelne typu BKP są urządzeniami zasilanymi parą, służącymi do podgrzewania i gotowania produktów przeznaczonych do spożycia. Przeznaczone są do eksploatacji w zakładach zbiorowego żywienia

1.2. Charakterystyka techniczna

DANE TECHNICZNE		Typ	
		BKP-150.1	BKP-200.1
Pojemność warzelna	[dm ³]	150	200
Wymiary zewnętrzne [mm]	szerokość	900	
	głębokość	900	
	wysokość (do kołnierza)	850	
	wysokość całkowita	1045	
Ciśnienie robocze pary wodnej nasyconej [MPa]	maksymalne	0,04	
	zalecane	0,03÷0,04	
Temperatura robocza pary wodnej	[°C]	110	
Pojemność parownika	[dm ³]	25	34
Zużycie pary do zagotowania	[kg]	25	30
Czas zagotowania	[min]	30	38
Średnie eksploatacyjne zużycie pary	[kg/h]	38	42
Przyłącze instalacji parowej		R 1" lub węzeł $\varnothing_{\text{wewn}}$ 38mm	
Przyłącze instalacji wodnej		2 × R 1/2"	
Przyłącze instalacji kondensatu		G 1/2" lub węzeł $\varnothing_{\text{wewn}}$ 12,5mm	
Masa	[kg]	135	160

- Elementy kotła stykające się z produktami spożywczymi oraz zbiornik zewnętrzny wykonane są ze stali kwasoodpornej gat. 1.4301
- Obudowa oraz pozostałe elementy konstrukcji ramowej z blachy nierdzewnej gat.1.4509

1.3. Ogólny opis kotła

Standardowo kotły wykonywane są bez armatury bezpieczeństwa. Na zamówienia producent może wyposażyć kotły w armaturę bezpieczeństwa (rys.1 i 2 poz. 14) z zaworem nastawionym na ciśnienie otwarcia 0,05MPa. Armatura montowana jest w miejscu standardowo montowanego korka zaślepiającego króciec przyłączeniowy. Armatura bezpieczeństwa opisana jest w Załączniku A.



Eksploatacja kotła przy ciśnieniu roboczym 0,05 MPa spowoduje otwarcie zaworu bezpieczeństwa i ciągłe uwalnianie pary wodnej. Armatura bezpieczeństwa spełnia funkcję dodatkowego układu sygnalizacji ostrzegawczej i nie zabezpiecza kotła w przypadku zasilania go parą o parametrach innych niż podane w tablicy.

Główną część kotła stanowi zbiornik warzelny (rys.1 poz.2) przykrywany od góry pokrywą (rys.1 poz.4) zamontowaną na przeciwwadze (rys.1 poz.5). Całość osłonięta jest osłonami wykonanymi ze stali nierdzewnej (rys.1 poz.1).

Do ważniejszych zespołów należą:

- **Zbiornik warzelny (rys.1 poz.2)** składający się z podwójnego płaszcza tworzącego przestrzeń zwaną ogrzewaczem.
- **Instalacja parowa (rys.1 poz.9)** z zaworem regulującym dopływ pary do ogrzewacza.
- **Instalacja zasilania wodą (rys.1 poz.14)** służąca do napełniania wodą zbiornika warzelnego za pomocą obrotowej wylewki zainstalowanej na baterii z dwoma zaworami.
- **Instalacja kondensatu (rys.1 poz. K, rys.2 poz.2)** służąca do odprowadzania kondensatu zbierającego się w dolnej części ogrzewacza.
- **Instalacja odpowietrzania (rys.1 poz.10)** służąca do odpowietrzania ogrzewacza kotła.
- **Zawór spustu strawy (rys.1 poz.6)** służący do zlewania gotowanego produktu.

2. INSTRUKCJA MONTAŻU

 **Kocioł należy przechowywać i instalować w pomieszczeniach, w których panuje temperatura powyżej +5 °C**

Pomieszczenie przeznaczone do eksploatacji kotłów BKP powinno posiadać:

- instalację parową zapewniającą uzyskanie ciśnienia roboczego wynoszącego max. 0,04MPa
- instalację odprowadzenia kondensatu
- instalację wodociągową
- instalację kanalizacyjną
- skuteczną wentylację
- dobre oświetlenie

2.1. Ustawienie kotłów

Kocioł można eksploatować jako wolnostojący lub ustawiony w blok z innymi kotłami i urządzeniami linii gastronomicznej o module L 900. Ustawić kocioł na twardym, niepalnym i wypoziomowanym podłożu. W razie potrzeby dokonać regulacji poziomu za pomocą nóg kotła.

Urządzenie ustawić pod okapem aby usunąć wszystkie opary powstające podczas pracy.

Urządzenie powinno być tak ustawione aby był zapewniony swobodny dostęp obsługi do zaworu sterującego dopływem pary do ogrzewacza (rys.1 poz.9), zaworu odpowietrzania (rys.1 poz.10), zaworu napełniania zbiornika warzelnego (rys.1 poz.12,13) i znajdującego się pod osłoną odwadniacza (rys.1, poz. K i rys.2 poz.2). Zaleca się aby zawór spustowy strawy usytuować nad kratką ściekową.

2.2. Przyłączenie do instalacji

2.2.1. Przyłączenie do instalacji parowej

- a) Sprawdzić, czy parametry pary zasilającej odpowiadają określonym w tabeli stronie 3.
- b) Doprowadzić instalację parową do przyłącza (rys.1 poz. P, rys.2 poz.12) za pomocą węża o średnicy wewnętrznej 38 mm odpornego na działanie gorącej pary wodnej pod ciśnieniem, następnie zamocować na króćcu za pomocą opaski zaciskowej.

2.2.2. Przyłączenie do instalacji kondensatu

Doprowadzić instalację kondensatu do przyłącza (rys.1 poz. K oraz rys.2 poz.3) za pomocą węża o średnicy wewnętrznej 12,5 mm odpornego na działanie gorącej pary wodnej, następnie zamocować go na króćcu za pomocą opaski zaciskowej. W celu dokonania podłączenia należy wykręcić cztery wkręty mocujące (rys.1 poz.15) i zdjąć osłonę (rys.1 poz.8)

2.2.3. Przyłączenie do instalacji wodnej

Dokonać podłączenia instalacji wodociągowej do przyłączy R^{1/2}" wody ciepłej i zimnej C_c i C_z (rys.1).

3. INSTRUKCJA OBSŁUGI

3.1. Przygotowanie kotła do pracy

Urządzenie odkonserwować, zbiornik warzelny i pokrywę umyć gorącą wodą z dodatkiem płynu do mycia naczyń następnie dokładnie wypłukać.

3.2. Próbny rozruch

- 1) Pokręcając pokrętłem zaworu odpowietrzającego ogrzewacz (rys.1 poz.10) w lewą stronę aż do krańcowego położenia, otworzyć zawór odpowietrzający.
- 2) Dotyczy kotłów wyposażonych dodatkowo w armaturę bezpieczeństwa.
Sprawdzić, czy położenie dźwigni kurka manometrycznego (Załącznik A - rys.A1 poz.5) odpowiada pozycji "zamknięte", zgodnie z rys.A1 poz. Z.
- 3) Otworzyć zawór odcinający dopływ pary zasilającej z instalacji parowej pomieszczenia.
- 4) Otworzyć dopływ pary do ogrzewacza pokręcając pokrętłem zaworu parowego (rys.1 poz.9, rys.2 poz. 10) w lewo aż do krańcowego położenia.



Zachować ostrożności, gdyż nastąpić w tym czasie uwolnienie gorącej pary i skroplin przez otwór w korpusie zaworu odpowietrzającego.

- 5) Gdy z zaworu odpowietrzającego (rys.1 poz.10) zacznie intensywnie wydobywać się para wodna należy go zamknąć przekręcając pokrętło w prawą stronę do krańcowego położenia.



Po zamknięciu zaworu odpowietrzającego jeszcze przez jakiś czas może wydobywać się para. Także podczas dalszej pracy może co pewien czas wydobywać się łagodnie para. Jest to normalny objaw pracy półautomatycznego zaworu odpowietrzającego.

- 6) Zamknąć dopływ pary do ogrzewacza pokręcając pokrętłem zaworu parowego (rys.1 poz.9, rys.2 poz.10) w prawo aż do krańcowego położenia.

3.3. Czynności podczas pracy kotła

Jeżeli wykonano wszystkie czynności wg pkt.3.2.1 lub 3.2.2 i nie stwierdzono nieprawidłowości w działaniu kotła, można przystąpić do gotowania.

- a) Sprawdzić czy zawór spustowy (rys.1 poz.6) znajduje się w położeniu „zamknięty” zgodnie z rys.3
- b) Napełnić zbiornik warzelny produktem przeznaczonym do gotowania nie przekraczając dopuszczalnego poziomu oznaczonego wewnątrz zbiornika.
Napełnianie wodą ciepłą lub zimną dokonuje się za pomocą instalacji zasilania wodą. W tym celu należy unieść pokrywę kotła, obrócić wylewkę (rys.1 poz.14) nad zbiornik warzelny oraz odkręcić kurki zaworów odcinających (rys.1 poz.12, 13). Po napełnieniu kotła zaleca się zamknięcie pokrywy w celu skrócenia czasu gotowania.



Przy podnoszeniu i opuszczaniu pokrywy należy zwrócić uwagę aby wylewka (rys.1 poz.14) była obrócona w położenie uniemożliwiające zaczepienie jej przez pokrywę.

- c) Uruchomić kocioł wykonując czynności zgodnie z p.3.2.1 1), 2), 3), 4), 5)
- d) W celu uzyskania wrzenia w jak najkrótszym czasie należy odkręcić pokrętło zaworu parowego (rys.1 poz.9) w lewo aż do krańcowego położenia.
- e) Intensywność ogrzewania regulować zaworem (rys.1 poz.9) zmniejszając lub zwiększając dopływ pary.

3.4 Czynności po zakończeniu pracy kotła

- a) Zamknąć dopływ pary do ogrzewacza zaworem parowym (rys.1 poz.9) przekręcając pokrętkę w prawą stronę do krańcowego położenia.
- b) Zamknąć zawór odcinający zasilającej instalacji parowej.
- c) Opróżnić zbiornik warzelny z zawartości przez zawór spustowy (rys.1 poz.6) ustawiając go w położenie "otwarty", zgodnie z rys.3.
- d) Dokładnie umyć kocioł gorącą wodą i wytrzeć do sucha.

3.5 Uwagi eksploatacyjne

- a) Podczas procesu gotowania należy obserwować urządzenie pomiarowe instalacji parowej (manometr) - ciśnienie pary dopływającej do ogrzewacza nie powinno przekraczać 0,04 MPa.
- b) W przypadku gdy gotowany produkt nie chce osiągnąć wrzenia należy dodatkowo odpowietrzyć ogrzewacz przez chwilowe otwarcie zaworu odpowietrzającego. Przekręcić pokrętkę zaworu (rys.1 poz.10 i rys.2 poz.7) w lewo do krańcowego położenia na około 3 sekundy, następnie zamknąć przekręcając pokrętkę w prawo do krańcowego położenia.

4. WSKAZANIA BEZPIECZEŃSTWA I HIGIENY PRACY.

Przed przystąpieniem do pracy, obsługujący powinien zapoznać się z zasadami:

- prawidłowej eksploatacji kotła na podstawie niniejszej dokumentacji techniczno-ruchowej,
- eksploatacji urządzeń ogrzewanych parą wodną oraz z zasadami bezpiecznej pracy w zapleczech kuchennych,
- udzielania pierwszej pomocy w nagłych przypadkach, szczególnie dotyczących poparzenia parą, gorącą wodą lub potrawą.

Szczególnie ważne jest, aby:

- Nie dopuszczać do wykonywania napraw i regulacji kotłów osób do tego nieupoważnionych.
- Kontrolować wskazania ciśnieniomierza w czasie pracy kotła.
- Nie napełniać zbiornika warzelnego powyżej oznaczonego wewnątrz zbiornika poziom.
- Zachować ostrożność przy podnoszeniu pokrywy kotła w czasie gotowania w celu uniknięcia ewentualnego poparzenia.
- Nie dotykać gorących części kotła, np. pokrywy, kołnierza, osprzętu.
- Zachować ostrożność przy opróżnianiu zbiornika warzelnego z gorących potraw.
- W razie stwierdzenia nieprawidłowości w pracy kotła należy bezzwłocznie wyłączyć go z ruchu i zgłosić do naprawy
- W razie poparzenia lub skaleczenia niezwłocznie udzielić pierwszej pomocy.



Zachować ostrożności, podczas ręcznego odpowietrzania ogrzewacza, sprawdzania drożności zaworu bezpieczeństwa, kurka manometrycznego i odpowietrznika automatycznego gdyż nastąpi w tym czasie uwolnienie gorącej pary wodnej i skroplin.

4.1. Dozór Techniczny.

Kotły warzelne typu BKP-150.1 i BKP-200.1 są urządzeniami (zbiornikami stałymi) pracującymi pod ciśnieniem.

Zgodnie z wymaganiami § 1, pkt. 1d) Rozporządzenia Rady Ministrów z dnia 16 lipca 2002r. w sprawie rodzajów urządzeń technicznych podlegających dozorowi technicznemu (Dz. U. Nr 120 z 2002r.) – kotły warzelne parowe typu BKP-150.1 i BKP-200.1 dozorowi technicznemu nie podlegają.

W przypadku gdy użytkownik dysponuje parą technologiczną o parametrach innych niż zalecane przez producenta kotła, wskazane jest uzgodnić prawidłowość wykonania parowej instalacji zasilającej z właściwą jednostką Dozoru Technicznego.

Zgodnie z Warunkami Dozoru Technicznego WUDT-UC-ZS/04:10.2003 pkt. 1.7, kotły warzelne parowe typ WKP-150.1 i BKP-200.1 nie muszą być standardowo wyposażone w urządzenia zabezpieczające przed nadmiernym wzrostem ciśnienia i nie są w nie wyposażane. Jednakże producent na życzenie klienta może wyposażyć te kotły w zawory bezpieczeństwa, spełniające funkcję dodatkowego układu sygnalizacji ostrzegawczej.

Mając na uwadze powyższe, zabrania się dokonywać jakichkolwiek zmian w konstrukcji kotła, szczególnie w odniesieniu do zbiornika warzelnego i ewentualnej dodatkowej armatury bezpieczeństwa. Upoważniony do tego jest wyłącznie producent.

5. INSTRUKCJA KONSERWACJI I NAPRAWY.



Konserwację i naprawy mogą wykonywać wyłącznie osoby do tego upoważnione i przeszkolone w zakresie obsługi urządzeń ciśnieniowych.

5.1. Konserwacja bieżąca

- a) Codziennie po zakończeniu pracy dokładnie umyć kocioł gorącą wodą z dodatkiem płynu do mycia i wytrzeć do sucha.
- b) Przynajmniej raz w tygodniu:
 - umyć zawór spustowy stawy po uprzednim wyjęciu stożka. Aby wyjąć stożek zaworu, należy ustawić zawór w pozycji "otwarty" (rys.3) oraz docisnąć rączkę do korpusu zaworu,
 - posmarować powierzchnie stożkowe zaworu spustowego smarem "PARALIQ GB 363",
 - usunąć nieczystości z osadnika (rys.2 poz.4 i rys.4) przez odkręcenie korka osadnika, wyjęcie sitka i wypłukanie go wodą. Po zakończeniu tej czynności należy ponownie włożyć sitko do osadnika i zakręcić korek. Przy intensywnej eksploatacji kotła czynności te należy wykonywać częściej.
- c) Jeśli kocioł jest dodatkowo wyposażony w armaturę bezpieczeństwa, przynajmniej dwa razy w miesiącu należy sprawdzić drożność zaworu bezpieczeństwa przez chwilowe (nie dłużej niż 1 sek.) uniesienie uchwytu zaworu (Załącznik A, rys.1A, poz.6) przy ciśnieniu w ogrzewaczu 0,01÷0,04 MPa.

5.2. Konserwacja okresowa

Polega na przeprowadzeniu przeglądu kotła nie rzadziej niż raz w roku.

W szczególności należy:

- a) Sprawdzić szczelność zbiornika warzelnego. W przypadku stwierdzenia nieszczelności zbiornika należy kocioł zgłosić do naprawy,
- b) Sprawdzić prawidłowość działania przeciwwagi pokrywy kotła. W razie konieczności dokonać regulacji.
- c) Ocenić szczelność połączeń instalacji parowej (króćców i złączek gwintowych, przewodów gumowych). W przypadku stwierdzenia nieszczelności należy złączkę lub króciec dokręcić bądź założyć nowe uszczelnienie, a w przypadku węży gumowego - dokręcić opaskę zaciskową bądź wymienić wąż i opaskę na nowe.
- d) Sprawdzić szczelność i w razie konieczności dokręcić złączki i wymienić uszczelki w elementach instalacji zasilania wodą.



Poza bieżącymi czynnościami konserwacyjnymi, do użytkowania kotła należy okresowa kontrola. Po okresie gwarancji raz na rok należy zlecić dokonanie przeglądu technicznego autoryzowanemu serwisowi.

5.3. Naprawy i remonty

Producent kotłów - Łódzkie Zakłady Metalowe "LOZAMET", poprzez swoją służbę serwisową zapewnia naprawy u odbiorcy oraz przeprowadza remonty w siedzibie producenta.

5.4. Wykaz typowych uszkodzeń i zalecane sposoby naprawy

OBJAWY	PRZYCZYNA	SPOSÓB USUNIĘCIA
Kocioł wolno grzeje	Parametry pary zasilającej nie zgodne z pkt. 1.2	Ustaw właściwe parametry pary zasilającej
	Awaria odpowietrznika	- Sprawdzić czy otwór w korpusie odpowietrznika nie jest zapchany. W razie konieczności przeczyścić miękkim drutem np. miedzianym -Sprawdzić prawidłowość działania odpowietrznika (rys.1 poz.10, rys.2 poz.7) przez przekręcenie pokrętki odpowietrznika w lewo aż do momentu gdy z otworu w jego korpusie zacznie wydobywać się para wodna. Po ok. 2 do 3 sek. należy pokrętkę przekręcić ponownie w prawo aż do krańcowego położenia. Jeśli w trakcie wykonywania tej czynności para się nie wydobywa należy wymienić uszkodzony odpowietrznik.
Kocioł wolno grzeje, kondensat nie jest odprowadzany z ogrzewacza	Zanieczyszczony osadnik	Usunąć nieczystości z osadnika (rys.4) przez odkręcenie korka osadnika (rys.4 poz.2), wyjęcie sitka i wypłukanie go wodą. Po zakończeniu tej czynności należy ponownie włożyć sitko do osadnika i zakręcić korek.
	Awaria odwadniacza	Wymontuj odwadniacz (rys.2 poz.2). Odkręć osłonę, wyjmij element roboczy (patrz Załącznik B – Odwadniacz termostatyczny). Sprawdź czy wewnątrz korpusu nie ma zanieczyszczeń. Wszystkie części wypłucz wodą. Zmontuj ponownie odwadniacz zwracając uwagę na właściwe ułożenie jego części w korpusie odwadniacza. Jeśli po ponownym zamontowaniu odwadniacza objaw nie ustępuje należy wymienić odwadniacz na nowy
	Kocioł nie wypoziomowany	Gdy kocioł nie jest wypoziomowany kondensat gromadzi się w części ogrzewacza i nie spływa przez odwadniacz. Należy wypoziomować kocioł /dopuszczalne małe pochylenie w kierunku rury spustowej/ .

6. WYPOSAŻENIE STANDARDOWE

Standardowo kocioł wyposażony jest między innymi w:

- zawór regulacyjny parowy
- odpowietrznik
- odwadniacz
- osadnik
- zawór spustowy strawy
- wylewkę i zawory wody gorącej i zimnej
- sito filtrujące
- Dokumentację Techniczno Ruchową
- Kartę gwarancyjną

7. WYPOSAŻENIE DODATKOWE

Na życzenie klienta kocioł wyposażony, może być wyposażony w armaturę bezpieczeństwa (Załącznik A).

- NR. AC.F.06.00.00.00.5 z przyłączem G 3/4" dla kotłów

8. WYKAZ CZĘŚCI ZAMIENNYCH

Lp.	Nazwa części	Nr rysunku lub normy	Rys	Poz
1	Zawór spustowy	BKE3-11.0.0	1 2	6 1
2	Odpowietrznik	6703.00 (ECHTERMANN)	1 2	10 7
3	Osadnik	JFA-4992.01.0	2	4
4	Odwadniacz parowy 1/2"	13E DN15 R1/2" (SAMSON)	2	2
5	Tuleja kompletna (króciec podłączenia instalacji wodnej)	EH.A.05.01.00.00.0	2	13
6	Wylewka ϕ 18/135 do baterii 377U	Kat. K.Z.A.	2	6
7	Końcówka Z15-G1/2 A-Ms	ZN-95/5211-01/011	2	3
8	Opaska zaciskowa TORO	40-60/9-C7W2	2	8
9	Stopa G1 1/2 x120		1	-
10	Pokrywa	AC.H.06.02.00.00.0	1	4
11	Przeciwwaga	AC.H.06.01.00.00.0	1	5
13	Zawór parowy G1"	01513005 (Rubbineterie)	2	10
14	Wąż gumowy	AP.H.05.00.00.03.0	2	9
15	Końcówka węża	AP.H.05.00.00.06.0	2	12
16	Obejma rury parowej G1"	AP.H.05.00.00.04.0	2	15
17	Gniazdo wylewki	AC.H.05.00.00.01.0	1	16
18	Zawór kątowy Retro 1/2"x1/2" „HOT”	M137 chrom, kat K.Z.A	1	12
19	Zawór kątowy Retro 1/2"x1/2" „COLD”	M137 chrom, kat K.Z.A	1	13
20				
21				
22				
23				
24				
25				
26				
27				
29				
WYPOSAŻENIE DODATKOWE				
30	Armatura bezpieczeństwa kompletna	AC.F.05.00.00.00.5	2	11
31	Manometr 212.53.063 0,1MPa M12x1,5 CL1,6 (para wodna do 140°C)	AC.H.09.00.00.02.3 kod.12843203	A1	2
32	Zawór bezpieczeństwa typ KW7	KW7-8.3.0.0	A1	4
33	Kurek trójdrogowy T-a-Ms-3-6-A (M12x1,5)	PN/M-42303	A1	5
34	Uszczelka ϕ 27x36x2 (pod zawór bezp. KW7)	POLONIT FA-O	A1	3
35	Uszczelka ϕ 6x18x2 (pod manometr)	POLONIT FA-O	A1	7
36				
37				
38				
39				
40				
41				

8. OPISY ZAŁĄCZONYCH RYSUNKÓW

Rys. 1– Widok ogólny kotła

C_c - Przyłącze wody ciepłej

C_z - Przyłącze wody zimnej

P - Przyłącze instalacji pary

K - Przyłącze instalacji kondensatu



- Przyłącze systemu ekwipotencjalnego

1 - Obudowa kotła

2 - Zbiornik warzelny

3 - Płyta górna

4 - Pokrywa zbiornika warzelnego

5 - Przeciwwaga pokrywy

6 - Zawór spustowy strawy

7 - Obudowa układu sterowania

8 - Osłona instalacji

9 - Zawór parowy G1" (inst. parowa)

10 - Zawór odpowietrzający

11 - OPCJA – Armatura bezpieczeństwa

12 - Zawór wody zimnej

13 - Zawór wody ciepłej

14 - Wylewka napełniania wodą

15 - 4 x wkręt mocujący osłonę instalacji

16 - Uszczelka gniazda wylwki

17 - Gniazdo wylwki

Rys. 2 – Zespół instalacji kotła

1 - Zawór spustowy

2 - Odwadniacz parowy

3 - Przyłącze węża $\phi 12.5$

4 - Filtr - osadnik

5 - Złączka G $\frac{1}{2}$ "x G $\frac{1}{2}$ "

6 - Wylewka

7 - Zawór odpowietrzający

8 - Opaska zaciskowa

9 - Wąż gumowy

10 - Zawór parowy G1"

11 - Uszczelka pierścieniowa

12 - Końcówka węża $\phi 38$ - G1"

13 - Przyłącza wody zimnej i ciepłej

14 - OPCJA – Armatura bezpieczeństwa
AC.F.06.00.00.00.5

15 - Obejma rury parowej G1"

16 - Rurka odpowietrznika

Rys. 3 – Zawór spustowy

Rys. 4 – Filtr – osadnik

1 - Korpus

2 - Korek

3 - Uszczelka

4 - Sitko

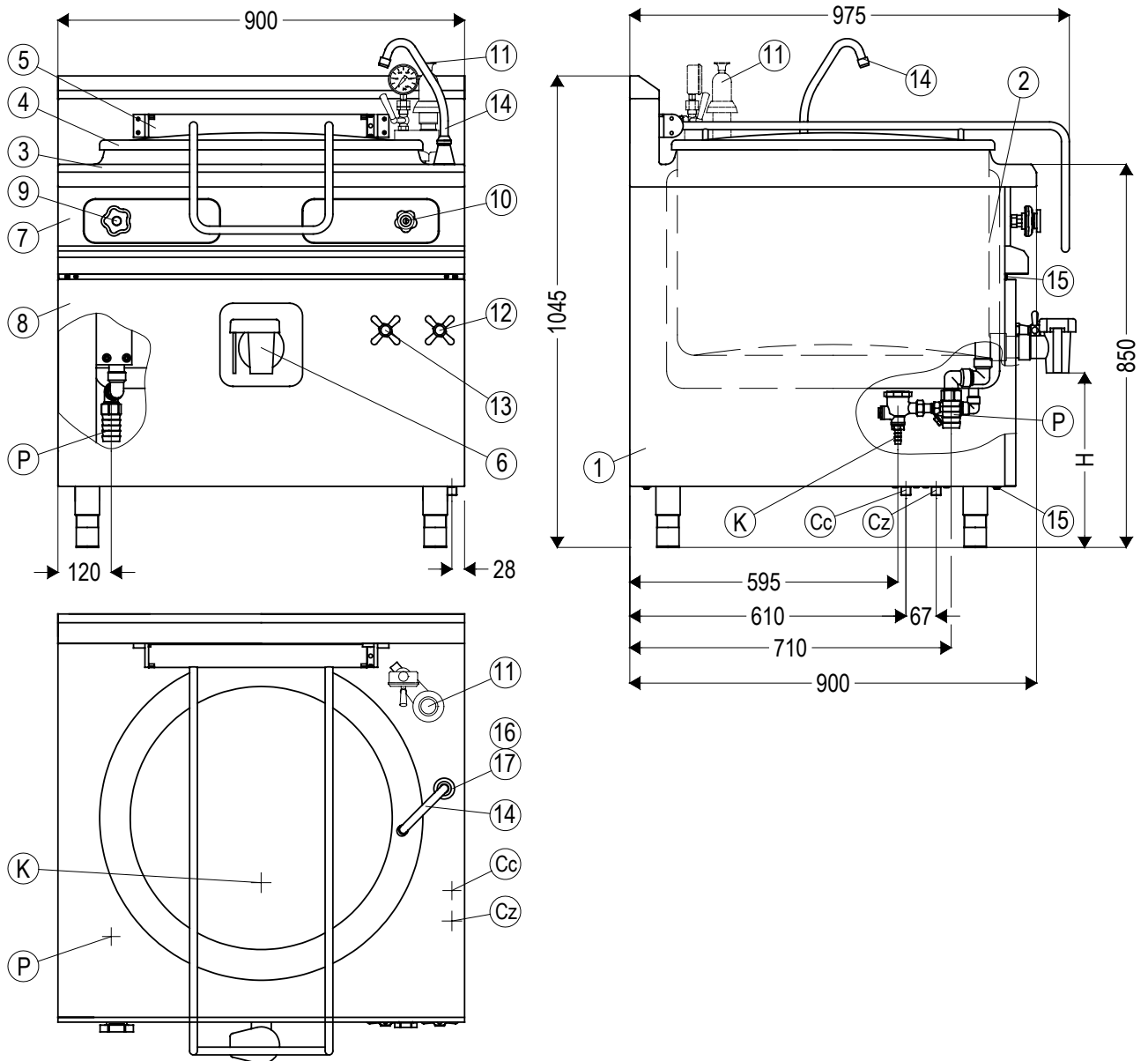

Rys.1 – Widok ogólny kotła

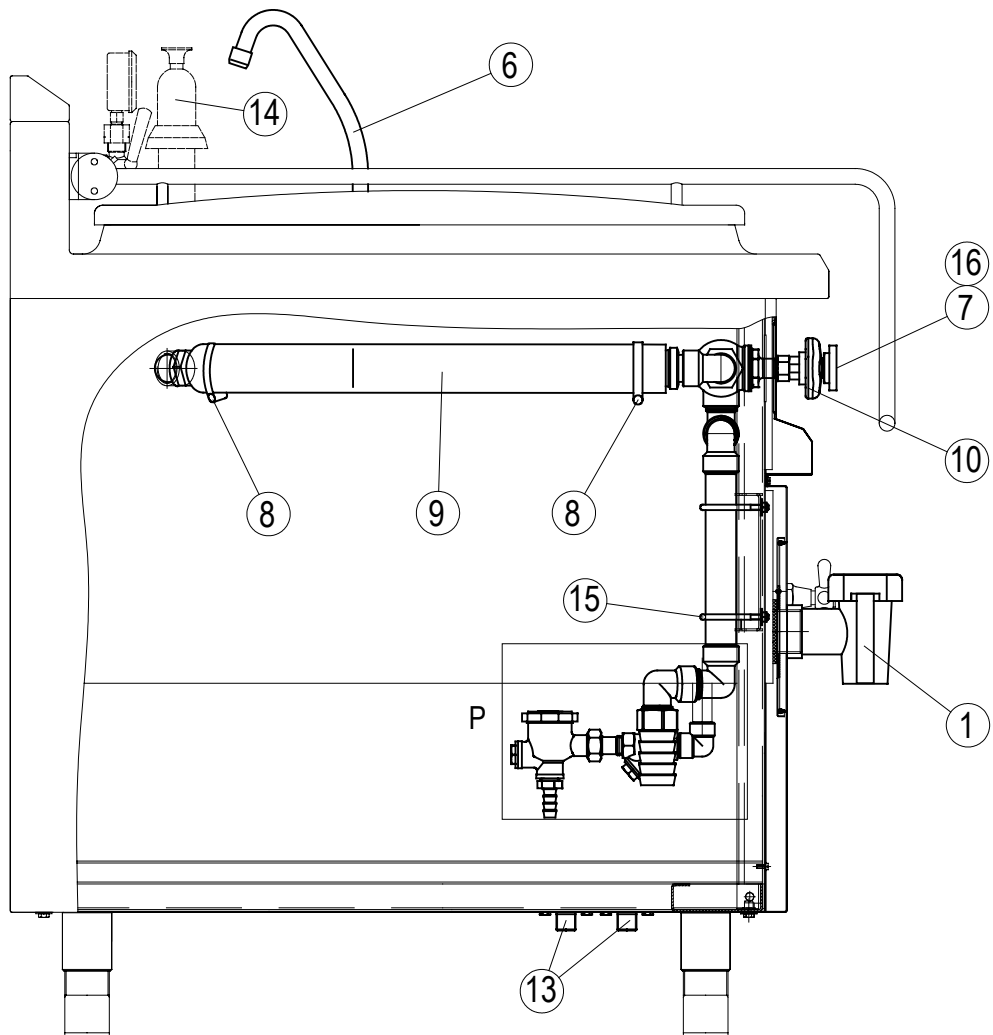

P (1:1)

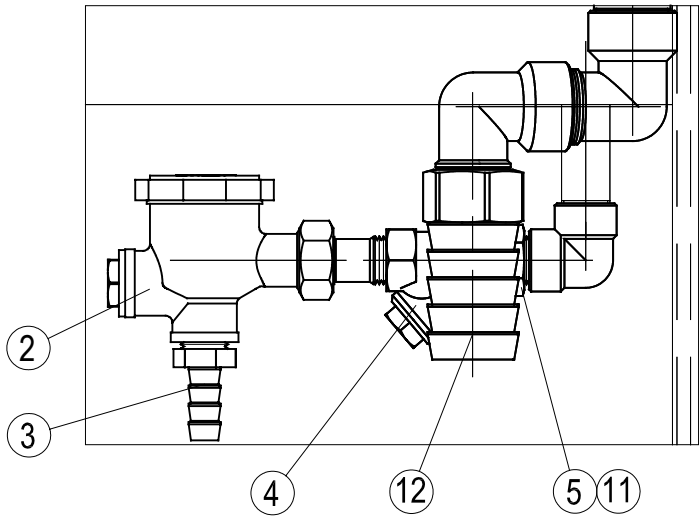

Rys.2 – Zespół instalacji kotła

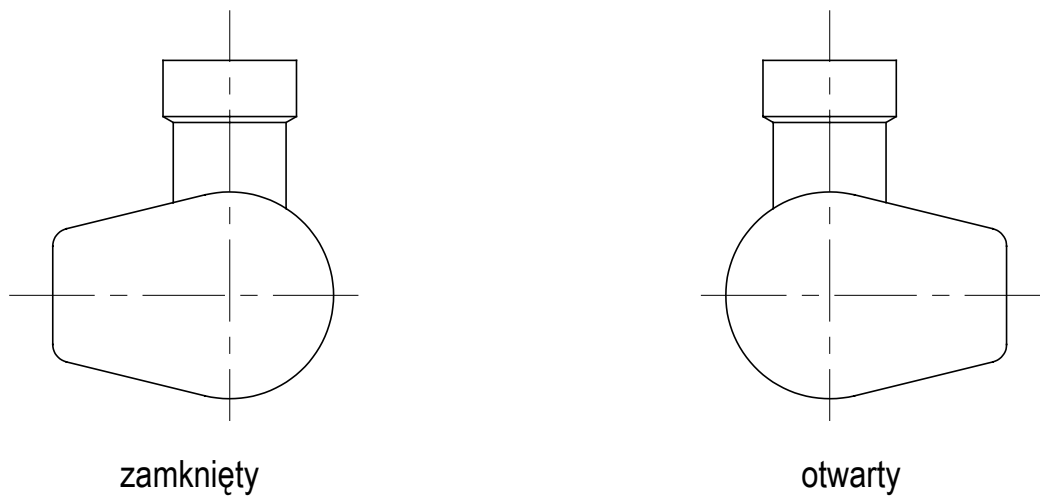

Rys.3 – Zawór spustowy strawy

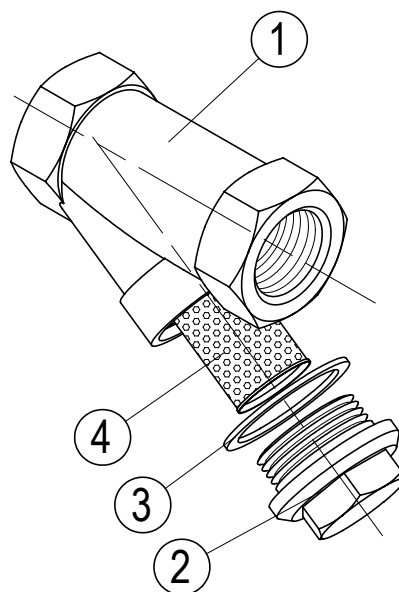

Rys.4 – Filtr – osadnik

ZAŁĄCZNIK A - ARMATURA BEZPIECZEŃSTWA

Fabryczna nastawa ciśnienia początku otwarcia zaworu bezpieczeństwa - $p_1 = 0.05 \text{ MPa}$

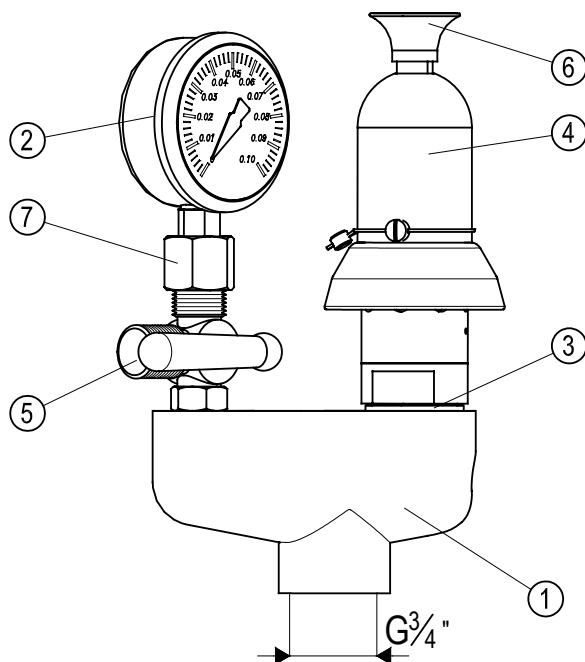

poz. O odpowietrzanie (otwarte)

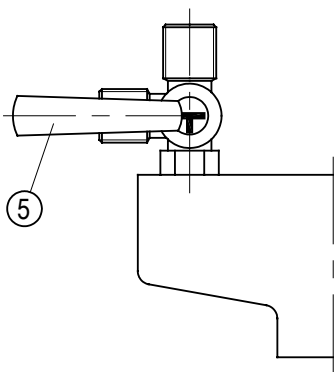

poz. Z pozycja pracy (zamknięte)

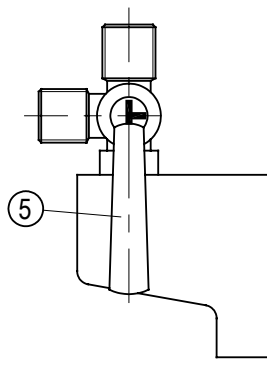

Rys. A1 - Armatura bezpieczeństwa

- 1 - Korpus $G\frac{3}{4}$ "
- 2 - Manometr (wskaźnik ciśnienia)
- 3 - Uszczelka 27x37x2
- 4 - Zawór bezpieczeństwa typ KW7
- 5 - Kurek manometryczny
- 6 - Uchwyt zaworu bezpieczeństwa
- 7 - Uszczelka 6,2x11x2 pod manometr

Oznaczenie:

- Nr AC.F.06.00.00.00.5 z przyłączem $G\frac{3}{4}$ "

ZAŁĄCZNIK B - ODWADNIACZ PAROWY

Odwadniacz parowy typu 13E

Zastosowanie

Odprowadzanie kondensatu z ogrzewacza kotła.
Ciśnienie nominalne PN 16 z zakresem roboczym 0,01 do 10 bar, dla temp. do 200 °C,
Zawór kątowy lub przelotowy z przyłączem gwintowanym G1/2".
Maksymalna temp. otoczenia 40 °C

Opis

Zawór spustowy kondensatu, składa się z korpusu, elementu roboczego oraz gniazda i grzyba. Sterowany jest zmianami temperatury i ciśnienia.

Element roboczy składa się z mieszka metalowego wypełnionego mieszanką wody i alkoholu. Zmiany temperatury na metalowym mieszkę powodują odpowiednią zmianę skoku grzyba, a przez to zmniejszenie ew. powiększenie wolnej przestrzeni między gniazdem i grzybem.

Sposób działania

Krzywa ciśnienia parowania mieszanki wody i alkoholu w metalowym mieszkę pokrywa się z krzywą ciśnienia parowania wody. Wzrost temperatury mieszanki wody i alkoholu powoduje wzrost ciśnienia w elemencie roboczym, a przez to dociśnięcie grzyba w gnieździe. W takim położeniu grzyba schładza się nagromadzony kondensat oraz mieszanka wody i alkoholu. Ciśnienie w elemencie roboczym spada, zawór otwiera, a kondensat i ew. powietrze zostają odprowadzone. Temperatura odprowadzanego kondensatu wynosi ok. 5 do 10 °C poniżej krzywej temperatury pary nasyconej.

Wykres natężenia przepływu

Wykres obowiązuje dla kondensatu o temperaturze 20 °C. Ciśnienie podane w jednostkach bar stanowi różnicę ciśnień na wlocie i na wylocie przewodu upustowego ew. odwadniacza.

