

# SZATKOWNICE DO WARZYZY

Szatkwonica do warzyw - model MKJ2-250.2 z zasilaniem jednofazowym i regulacją obrotów

Szatkwonica do warzyw MKJ2-250.2 jest maszyną przeznaczoną do szatkowania warzyw i owoców oraz rozdrabniania żółtego sera. Urządzenie zasilane jest z sieci jednofazowej 230V/50Hz i posiada regulację obrotów szatkowania w zakresie 0 – 350 obr/min. Regulacja obrotów szatkowania pozwala na optymalne dopasowanie urządzenia do rodzaju rozdrabnianych warzyw, owoców i serów zapewniając jednocześnie wysoką jakość szatkowania. Z uwagi na wysoką jakość i wydajność szatkowania, urządzenie przeznaczone jest do użytku w placówkach zbiorowego żywienia takich jak: restauracje, hotele, szpitale, stołówki, pizzerie, bary szybkiej obsługi, jednostki wojskowe jak również w barach sałatkowych, zakładach przetwórstwa owocowo-warzywnego i w kuchniach cateringowych. Urządzenie, wraz z zestawem tarcz, posiada możliwie najwyższą skuteczność i wysoką jakość szatkowania oraz zapewnia obniżenie kosztów i czasu przygotowania posiłków. Maszyna ma budowę modułową, w skład której wchodzi: jednostka napędowa, pokrywa wraz z zasypami oraz wymienne tarcze tnące.

- ▶ Jednostka napędowa napędzana zintegrowaną przekładnią ślimakową wyposażona jest w magnetyczne wyłączniki bezpieczeństwa, uniemożliwiające włączenie napędu przy zdjętej pokrywie lub otwartym dociskaczu. Podczas szatkowania, przy każdym otwieraniu dociskacza, w celu napełniania szatkwownicy żywnością, maszyna automatycznie się wyłącza.
- ▶ Elementy zewnętrzne i wewnętrzne szatkwownicy (przede wszystkim koryto, pokrywa wraz z zasypami) produkowane w procesie tłoczenia blach posiadają płynne przejścia (promień R=3), co zapewnia łatwe czyszczenie maszyny. Zwiększona pojemność zasypu zapewnia szatkowanie większości produktów w całości.
- ▶ Tarcze tnące są łatwe do wymiany. W prosty sposób montuje się je na wałku wyjściowym przekładni poprzez zamek bagnetowy. Podczas pracy tarcza tnąca sama blokuje się na wałku.



## OPIS

### Model

MKJ2-250.2

Szatkwonica spełnia standardy CE w zakresie bezpieczeństwa i higieny.

## WYSZCZEGÓLNIENIA

### Wykończenie

Elementy szatkwownicy mające bezpośredni kontakt z rozdrabnianą żywnością wykonano z blachy nierdzewnej.

### Materiał tarcz tnących

Stal nierdzewna chromowa

### Średnica tarcz tnących

264mm

### Rodzaje tarcz tnących

Dostępny jest szeroki asortyment tarcz tnących do wyboru:

- noże do plasterów (dwunożowe) – grubości plasterów od 1,5 do 5,5mm
- noże do frytek – wymiary 6x6; 8x8; 10x10 i 12x10mm
- noże do wiórków – grubości 2; 2,5; 3 i 7mm
- nóż do słupków 3x3mm
- nóż do miazgi
- przystawka (zestaw) do cięcia kostki – wymiary 7,5x7,5x10; 10x10x10; 15x15x10 i 20x20x10mm

### Produkty krojone

Idealna do krojenia wszystkich warzyw i owoców jak jabłka czy ananas na plastry, wiórki, miążgę oraz kostkę w przypadku zastosowania przystawki (zestawu) do cięcia kostki

### Wydajność

150–300kg/h w zależności od zastosowanej tarczy tnącej

### Zalecenia

Elementy maszyny stykające się z żywnością myć codziennie, po myciu osuszyć. Zabrania się mycia całej maszyny strumieniem wody.

### Pozwolenia

Maszyna spełnia normy:

- ⊙ EN 60204-1; 1992 (bezp. elektryczne)
- ⊙ Dyr. 2006/42/WE EWG i normy związane: PN-EN 1678+A1,
- ⊙ EN 292-1, EN 292-2,
- ⊙ EN 294, EN 953, EN 60204

## TABLICA WYMIAROWA

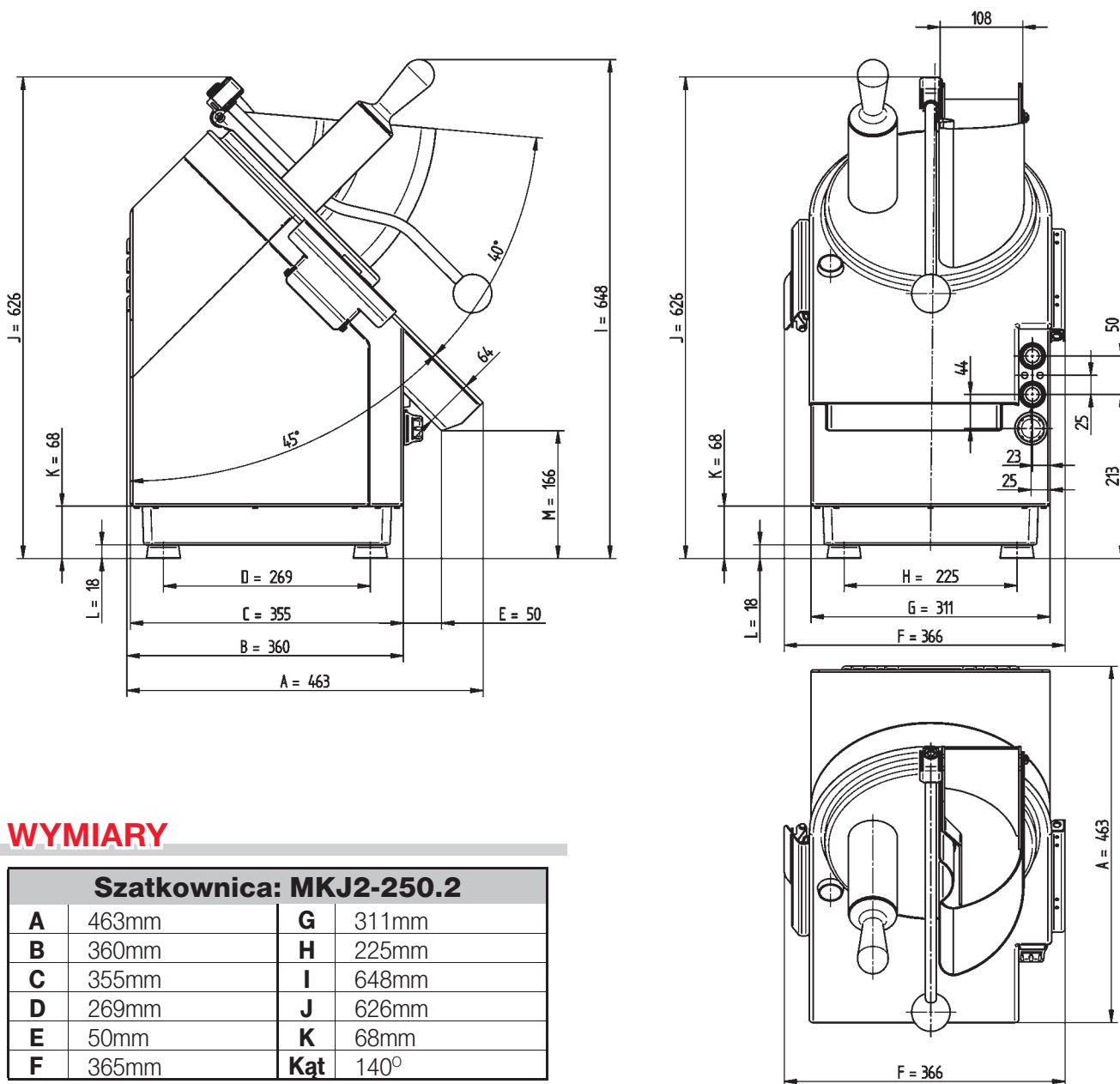

## WYMIARY

Szatkownica: MKJ2-250.2			
<b>A</b>	463mm	<b>G</b>	311mm
<b>B</b>	360mm	<b>H</b>	225mm
<b>C</b>	355mm	<b>I</b>	648mm
<b>D</b>	269mm	<b>J</b>	626mm
<b>E</b>	50mm	<b>K</b>	68mm
<b>F</b>	365mm	<b>Kąt</b>	140°

## DANE TECHNICZNE (specyfikacja)

Szatkownica: MKJ2-250.2	
<b>Wymiary gabarytowe</b>	365(F) x 463(A) x 648(I)mm
<b>Rozstaw nóżek</b>	225(H) x 269(D)mm
<b>Średnica tarczy tnącej</b>	264mm
<b>Obroty tarczy tnącej</b>	Regulowane w zakresie 0-350 obr./min. zgodnie z kierunkiem strzałki na puszcze zasypowej poprzez zastosowanie przemiennika częstotliwości (falownika)
<b>Zasilanie</b>	230V 50Hz 1 faza
<b>Moc</b>	550W
<b>Waga (ciężar netto)</b>	28kg maszyna bez tarcz

## SPECYFIKACJE WYSYŁKOWE

Wymiary kartonu				
Szatkownica	Długość	Szerokość	Wysokość	Ciężar brutto
MKJ2-250.2	610mm	470mm	650mm	30kg